

HouseFit

ИНСТРУКЦИЯ ПО СБОРКЕ

**МАГНИТНЫЙ ВЕЛОТРЕНАЖЕР
НВ-8118НР**

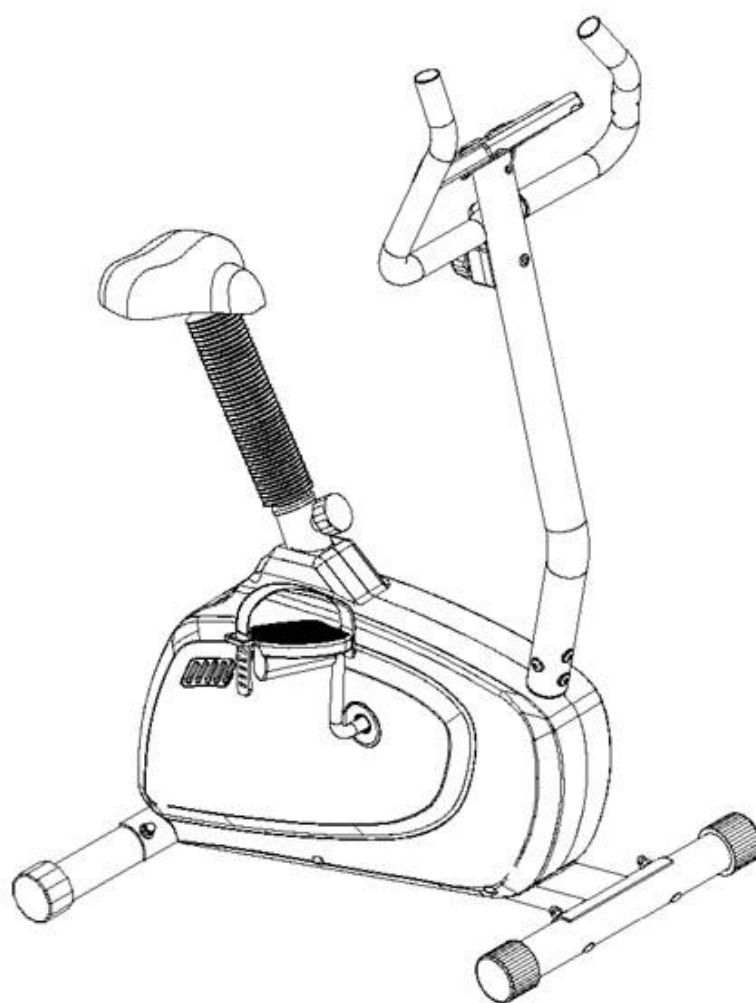

HOUSE FIT – ГАРАНТИЯ ЗДОРОВЬЯ

ВСТУПЛЕНИЕ

СПАСИБО ВАМ ЗА ТО, ЧТО ВЫ ВЫБРАЛИ МАГНИТНЫЙ ВЕЛОТРЕНАЖЕР НВ-8118НР. ДЛЯ ВАШЕЙ ПОЛЬЗЫ И СОХРАННОСТИ, ВНИМАТЕЛЬНО ИЗУЧИТЕ ИНСТРУКЦИЮ ПЕРЕД ИСПОЛЬЗОВАНИЕМ ЭТОГО ВЕЛОТРЕНАЖЕРА. КАК ПРОИЗВОДИТЕЛИ, МЫ ХОТИМ ОБЕСПЕЧИТЬ ВАС ПОЛНЫМ КОМПЛЕКСОМ УСЛУГ ДЛЯ УДОВЛЕТВОРЕНИЯ ВСЕХ ВОЗНИКАЮЩИХ ВОПРОСОВ. ЕСЛИ У ВАС ВОЗНИКНУТ ПРОБЛЕМЫ, ИЛИ ВЫ ОБНАРУЖИТЕ НЕХВАТКУ ИЛИ ПОВРЕЖДЕННЫЕ ЧАСТИ, МЫ ГАРАНТИРУЕМ ВАМ ПОЛНЫЙ КОМПЛЕКС УСЛУГ ДЛЯ РЕШЕНИЯ ВСЕХ ПРОБЛЕМ. ДЛЯ ИЗБЕЖАНИЯ ВОЗМОЖНЫХ ЗАДЕРЖЕК, НЕОБХОДИМО ЗВОНИТЬ НАПРЯМУЮ ПРОДАВЦУ И ВАМ НЕМЕДЛЕННО ПОМОГУТ.

ВАЖНЫЕ МЕРЫ ПРЕДОСТОРОЖНОСТИ:

ЭТА МАШИНА ДЛЯ ТРЕНИРОВОК СКОНСТРУИРОВАНА ТАКИМ ОБРАЗОМ, ЧТОБЫ ОБЕСПЕЧИВАТЬ ПОЛНУЮ БЕЗОПАСНОСТЬ ВО ВРЕМЯ ТРЕНИРОВКИ. ОДНАКО ОБЯЗАТЕЛЬНО СОБЛЮДАТЬ ПРОСТЫЕ ПРАВИЛА БЕЗОПАСНОСТИ ВО ВРЕМЯ ТРЕНИРОВКИ. НЕОБХОДИМО ПРОЧЕСТЬ ИНСТРУКЦИЮ ПЕРЕД СБОРКОЙ ИЛИ НАЧАЛОМ ТРЕНИРОВКИ. В ЧАСТНОСТИ, СОБЛЮДАЙТЕ ПРИВЕДЕННЫЕ НИЖЕ ПРАВИЛА:

- НЕ ДОПУСКАЙТЕ ДЕТЕЙ К ТРЕНАЖЕРУ. НЕ ОСТАВЛЯЙТЕ ДЕТЕЙ ОКОЛО ТРЕНАЖЕРА БЕЗ ПРИСМОТРА ВЗРОСЛЫХ.
- ТОЛЬКО ОДИН ЧЕЛОВЕК МОЖЕТ ЗАНИМАТЬСЯ НА ТРЕНАЖЕРЕ.
- ЕСЛИ ВЫ ВО ВРЕМЯ ТРЕНИРОВКИ ПОЧУВСТВУЕТЕ ГОЛОВОКРУЖЕНИЕ, ТОШНОТУ, БОЛИ В РУКАХ ИЛИ ЛЮБЫЕ ДРУГИЕ НЕНОРМАЛЬНЫЕ СИМПТОМЫ - НЕМЕДЛЕННО ПРЕКРАТИТЕ ТРЕНИРОВКУ И ПРОКОНСУЛЬТИРУЙТЕСЬ У ВРАЧА.
- РАСПОЛОЖИТЕ ТРЕНАЖЕР НА РОВНОЙ, СУХОЙ ПОВЕРХНОСТИ. НЕ УСТАНАВЛИВАЙТЕ ТРЕНАЖЕР ВНЕ ПОМЕЩЕНИЯ ИЛИ РЯДОМ С ВОДОПОРОВОДОМ.
- ДЕРЖИТЕ РУКИ ДАЛЕКО ОТ ДВИЖУЩИХСЯ ЧАСТЕЙ.
- ДЛЯ ТРЕНИРОВОК ВСЕГДА НАДЕВАЙТЕ СПЕЦИАЛЬНУЮ СПОРТИВНУЮ ОДЕЖДУ. НЕ ОДЕВАЙТЕ ДРУГУЮ ОДЕЖДУ, НЕ ПРЕДНАЗНАЧЕННУЮ ДЛЯ ЗАНЯТИЙ СПОРТОМ, КОТОРАЯ МОЖЕТ ПОПАСТЬ В ДВИЖУЩИЕСЯ ЧАСТИ ТРЕНАЖЕРА. ТАК ЖЕ НЕОБХОДИМО ЗАНИМАТЬСЯ В СПЕЦИАЛЬНОЙ СПОРТИВНОЙ ОБУВИ.
- ИСПОЛЬЗУЙТЕ ТРЕНАЖЕР СТРОГО ПО НАЗНАЧЕНИЮ, УКАЗАННОМУ В ИНСТРУКЦИИ. НЕ ИСПОЛЬЗУЙТЕ КАКИХ-ЛИБО ПРИЛОЖЕНИЙ, НЕ РЕКОМЕНДОВАННЫХ ПРОИЗВОДИТЕЛЕМ.
- НЕ РАСПОЛАГАЙТЕ ЛЮБЫХ ОСТРЫХ ПРЕДМЕТОВ ВОКРУГ ТРЕНАЖЕРА.
- ЖЕЛАТЕЛЬНО ЗАНИМАТЬСЯ НА ТРЕНАЖЕРЕ ПОД РУКОВОДСТВОМ ОПЫТНОГО ТРЕНЕРА ИЛИ ПО ПРОГРАММЕ, ИМ СОСТАВЛЕННОЙ.
- ПЕРЕД ОСНОВНОЙ ТРЕНИРОВКОЙ НА ТРЕНАЖЕРЕ ОБЯЗАТЕЛЬНО ВЫПОЛНИТЕ ПРОГРАММУ РАЗМИНКИ ДЛЯ РАЗОГРЕВА МЫШЦ. ПОСЛЕ ТРЕНИРОВКИ НЕОБХОДИМО ВЫПОЛНИТЬ ПРОГРАММУ НА РАСТЯЖКУ МЫШЦ.
- НЕ СЛЕДУЕТ ЗАНИМАТЬСЯ НА ТРЕНАЖЕРЕ, ЕСЛИ ОН ФУНКЦИОНИРУЕТ НЕ КАК ПОЛОЖЕНО.

ВНИМАНИЕ: ПЕРЕД НАЧАЛОМ ТРЕНИРОВОК НА СНАРЯДЕ НЕОБХОДИМО ПРОКОНСУЛЬТИРОВАТЬСЯ С ВРАЧОМ. ЭТО ОСОБЕННО ВАЖНО ДЛЯ ЛЮДЕЙ СТАРШЕ 35 ЛЕТ С НАЛИЧИЕМ КАКИХ-ЛИБО ПРОБЛЕМ СО ЗДОРОВЬЕМ. ВНИМАТЕЛЬНО ПРОЧИТАЙТЕ ВСЮ ИНСТРУКЦИЮ ПЕРЕД ТРЕНИРОВКАМИ.

ПРОИЗВОДИТЕЛЬ НЕ ИМЕЕТ ДАННЫХ О РАЗЛИЧНЫХ СЛУЧАЯХ ПОВРЕЖДЕНИЯ ИЛИ УЩЕРБА, ПОЛУЧЕННОГО НА ИЛИ ПОСРЕДСТВОМ ИСПОЛЬЗОВАНИЯ ДАННОГО СНАРЯДА.

ПРОИЗВОДИТЕЛЬ ИМЕЕТ ПРАВО ВНОСИТЬ ИЗМЕНЕНИЯ В КОНСТРУКЦИЮ БЕЗ СПЕЦИАЛЬНОГО УВЕДОМЛЕНИЯ.

МАКСИМАЛЬНЫЙ ВЕС ПОЛЬЗОВАТЕЛЯ 100 КГ.

ПЕРЕД НАЧАЛОМ ЭКСПЛУАТАЦИИ ТРЕНАЖЕРА.

УБЕДИТЕЛЬНО ПРОСИМ ОЗНАКОМИТЬСЯ С ИНСТРУКЦИЕЙ ПЕРЕД НАЧАЛОМ ТРЕНИРОВОК. СОБИРАЙТЕ ТРЕНАЖЕР В СООТВЕТСТВИИ С ИНФОРМАЦИЕЙ В ИНСТРУКЦИИ.

ОСВОБОДИТЕ СОСТАВНЫЕ ЧАСТИ ТРЕНАЖЕРА ОТ УПАКОВОЧНОГО МАТЕРИАЛА, ЗАТЕМ РАЗЛОЖИТЕ ИХ НА РОВНОЙ ПОВЕРХНОСТИ. ПРОВЕРЬТЕ НАЛИЧИЕ ВСЕХ СОСТАВНЫХ ЧАСТЕЙ ПЕРЕД НАЧАЛОМ СБОРКИ. НЕ ВЫКИДЫВАЙТЕ УПАКОВОЧНЫЙ МАТЕРИАЛ ДО ТЕХ ПОР, ПОКА ПОЛНОСТЬЮ НЕ СОБЕРЕТЕ ТРЕНАЖЕР.

ДЛЯ ВАШЕГО УДОБСТВА, ПОЖАЛУЙСТА, ОЗНАКОМЬТЕСЬ С ДИАГРАММОЙ, УКАЗАННОЙ НИЖЕ, ПЕРЕД НАЧАЛОМ СБОРКИ.

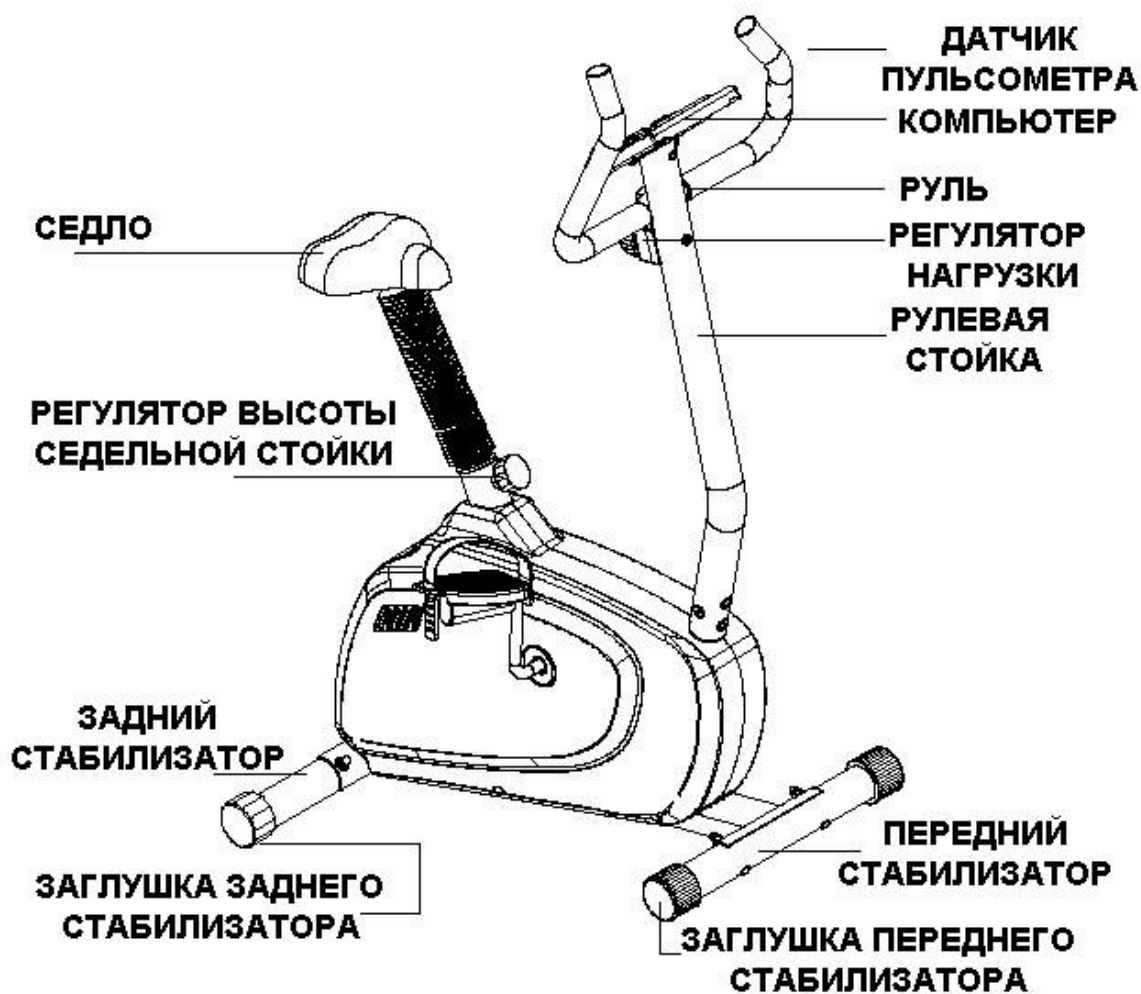

СОКРАЩЕННЫЙ СПИСОК СОСТАВНЫХ ЧАСТЕЙ ТРЕНАЖЕРА

№	НАЗВАНИЕ	КОЛИЧЕСТВО
3.	РУЛЬ	1
6.	ВИНТ ДЛЯ РЕГУЛЯТОРА НАГРУЗКИ/ РУЛЕВОЙ СТОЙКИ	5
7.	ИЗОГНУТАЯ ШАЙБА ДЛЯ РЕГУЛЯТОРА НАГРУЗКИ/ РУЛЕВОЙ СТОЙКИ/ СТАБИЛИЗАТОРА	9
8.	ШНУР ПУЛЬСОМЕТРА	1
9.	КОМПЬЮТЕР	1
10.	ВЕРХНИЙ ШНУР КОМПЬЮТЕРА	1
11.	ВИНТ ДЛЯ КРЕПЛЕНИЯ КОМПЬЮТЕРА	4
16.	ВЕРХНИЙ ШНУР НАГРУЗКИ	1
17.	СЕДЛО	1
18.	СЕДЕЛЬНАЯ СТОЙКА	1
19.	ШАЙБА ДЛЯ КРЕПЛЕНИЯ СЕДЛА	3
20.	НЕЙЛОНОВАЯ ГАЙКА ДЛЯ КРЕПЛЕНИЯ СЕДЛА	3
23.	НИЖНИЙ ШНУР КОМПЬЮТЕРА	1
24.	НИЖНИЙ ШНУР НАГРУЗКИ	1
25.	ОСНОВНОЙ КОРПУС ТРЕНАЖЕРА	1
43.	ПРАВАЯ ПЕДАЛЬ	1
44.	РЕМЕШОК ПРАВОЙ ПЕДАЛИ	1
49.	РЕМЕШОК ЛЕВОЙ ПЕДАЛИ	1
50.	ЛЕВАЯ ПЕДАЛЬ	1
51.	КУПОЛООБРАЗНАЯ ГАЙКА ДЛЯ СТАБИЛИЗАТОРА	4
53.	ПЕРЕДНИЙ СТАБИЛИЗАТОР	1
54.	ДЛИННЫЙ БОЛТ ДЛЯ СТАБИЛИЗАТОРА	4
56.	ЗАДНИЙ СТАБИЛИЗАТОР	1
57.	ПЛАСТИКОВЫЙ КОЖУХ ДЛЯ СЕДЕЛЬНОЙ СТОЙКИ	1
58.	ШАЙБА ДЛЯ КРЕПЛЕНИЯ РУЛЯ	1
59.	ЭЛАСТИЧНАЯ ШАЙБА ДЛЯ КРЕПЛЕНИЯ РУЛЯ	1
60.	ВТУЛКА ДЛЯ Т-ОБРАЗНОГО БОЛТА	1
61.	Т-ОБРАЗНЫЙ БОЛТ ДЛЯ РУЛЯ	1
62.	ПЛАСТИКОВЫЙ КОЖУХ ДЛЯ РУЛЯ	1

ДИАГРАММА СОСТАВНЫХ ЧАСТЕЙ ТРЕНАЖЕРА

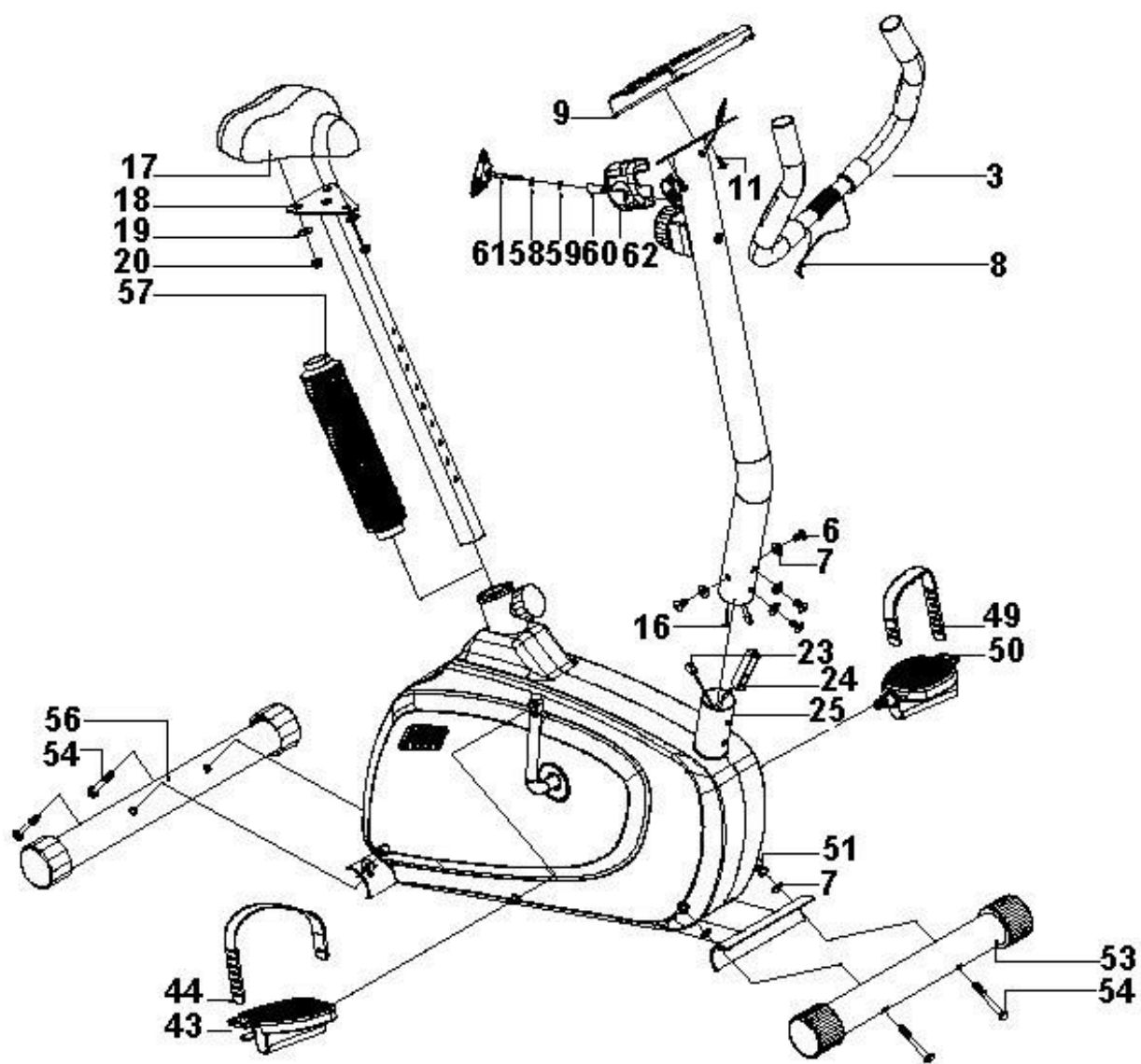

ПОЛНЫЙ СПИСОК СОСТАВНЫХ ЧАСТЕЙ ТРЕНАЖЕРА

№	НАЗВАНИЕ	КОЛИЧЕСТВО
1.	ЗАГЛУШКА РУЛЯ	2
2.	МЯГКИЙ ГРИФ РУЛЯ	2
3.	РУЛЬ	1
4.	ВИНТ ДЛЯ ДАТЧИКА ПУЛЬСОМЕРА	2
5.	ДАТЧИК ПУЛЬСОМЕРА	2
6.	ВИНТ ДЛЯ РЕГУЛЯТОРА НАГРУЗКИ/ РУЛЕВОЙ СТОЙКИ	5
7.	ИЗОГНУТАЯ ГАЙКА ДЛЯ РЕГУЛЯТОРА НАГРУЗКИ/ РУЛЕВОЙ СТОЙКИ/ СТАБИЛИЗАТОРА	9
8.	ШНУР ПУЛЬСОМЕРА	1
9.	КОМПЬЮТЕР	1
10.	ВЕРХНИЙ ШНУР КОМПЬЮТЕРА	1
11.	ВИНТ ДЛЯ КРЕПЛЕНИЯ КОМПЬЮТЕРА	4
12.	РЕГУЛЯТОР НАГРУЗКИ	1
15.	РУЛЕВАЯ СТОЙКА	1
16.	ВЕРХНИЙ ШНУР НАГРУЗКИ	1
17.	СЕДЛО	1
18.	СЕДЕЛЬНАЯ СТОЙКА	1
19.	ШАЙБА ДЛЯ КРЕПЛЕНИЯ СЕДЛА	3
20.	НЕЙЛОНОВАЯ ГАЙКА ДЛЯ КРЕПЛЕНИЯ СЕДЛА	3
21.	ПЛАСТИКОВАЯ ВТУЛКА ДЛЯ СЕДЕЛЬНОЙ СТОЙКИ	1
22.	РЕГУЛЯТОР ВЫСОТЫ СЕДЕЛЬНОЙ СТОЙКИ	1
23.	НИЖНИЙ ШНУР КОМПЬЮТЕРА	1
24.	НИЖНИЙ ШНУР НАГРУЗКИ	1
25.	ОСНОВНОЙ КОРПУС ТРЕНАЖЕРА	1
26.	ВИНТ ДЛЯ СЕНСОРА	2
27.	СЕНСОР	1
28.	НАПРАВЛЯЮЩЕЕ КОЛЕСО	1
29.	ВТУЛКА ДЛЯ НАПРАВЛЯЮЩЕГО КОЛЕСА	1
30.	ОПОРНАЯ РЕЛЬСА ДЛЯ НАПРАВЛЯЮЩЕГО КОЛЕСА	1
31.	ОСЬ ДЛЯ НАПРАВЛЯЮЩЕГО КОЛЕСА	1
32.	ПРУЖИНА ДЛЯ НАПРАВЛЯЮЩЕГО КОЛЕСА	1
33.	V-ОБРАЗНЫЙ РЕМЕНЬ	1
34.	МАЛЕНЬКАЯ ШАЙБА ДЛЯ НАПРАВЛЯЮЩЕГО КОЛЕСА	1
35.	БОЛЬШАЯ ШАЙБА ДЛЯ НАПРАВЛЯЮЩЕГО КОЛЕСА	1
36.	КОМПЛЕКТ ПОДШИПНИКОВ	1
37.	МАХОВИК	1
38.	ШАЙБА ДЛЯ МАХОВИКА/ НАПРАВЛЯЮЩЕГО КОЛЕСА	3
39.	ГАЙКА ДЛЯ НАПРАВЛЯЮЩЕГО КОЛЕСА	2
40.	БОЛЬШОЙ НАПРАВЛЯЮЩИЙ РОЛИК ДЛЯ V-ОБРАЗНОГО РЕМНЯ	1
41.	ШАТУН	1
42.	ПРАВЫЙ КОЖУХ	1
43.	ПРАВАЯ ПЕДАЛЬ	1
44.	РЕМЕШОК ПРАВОЙ ПЕДАЛИ	1
45.	КОЖУХ ШАТУНА	2
46.	ВИНТ ДЛЯ КОЖУХА	4
47.	ЛЕВЫЙ КОЖУХ	1
48.	ВИНТ ДЛЯ КОЖУХА	5
49.	РЕМЕШОК ЛЕВОЙ ПЕДАЛИ	1
50.	ЛЕВАЯ ПЕДАЛЬ	1
51.	КУПОЛООБРАЗНАЯ ГАЙКА ДЛЯ СТАБИЛИЗАТОРА	4
52.	ЗАГЛУШКА ПЕРЕДНЕГО СТАБИЛИЗАТОРА	2
53.	ПЕРЕДНИЙ СТАБИЛИЗАТОР	1
54.	ДЛИННЫЙ БОЛТ ДЛЯ СТАБИЛИЗАТОРА	4
55.	ЗАГЛУШКА ЗАДНЕГО СТАБИЛИЗАТОРА	2
56.	ЗАДНИЙ СТАБИЛИЗАТОР	1
57.	ПЛАСТИКОВЫЙ КОЖУХ ДЛЯ СЕДЕЛЬНОЙ СТОЙКИ	1
58.	ШАЙБА ДЛЯ КРЕПЛЕНИЯ РУЛЯ	1
59.	ЭЛАСТИЧНАЯ ШАЙБА ДЛЯ КРЕПЛЕНИЯ РУЛЯ	1

60.	ВТУЛКА ДЛЯ Т-ОБРАЗНОГО БОЛТА	1
61.	Т-ОБРАЗНЫЙ БОЛТ ДЛЯ РУЛЯ	1
62.	ПЛАСТИКОВЫЙ КОЖУХ РУЛЯ	1
63.	НЕЙЛОНОВАЯ ГАЙКА ДЛЯ НАПРАВЛЯЮЩЕГО КОЛЕСА	1
64.	ПЛАСТИКОВАЯ ВТУЛКА ДЛЯ ШНУРА КОМПЬЮТЕРА	1

ПОЛНАЯ ДИАГРАММА СОСТАВНЫХ ЧАСТЕЙ ТРЕНАЖЕРА



ДИАГРАММА СКОБЯНЫХ ИЗДЕЛИЙ



ИНСТРУКЦИЯ ПО СБОРКЕ ТРЕНАЖЕРА

ШАГ 1.

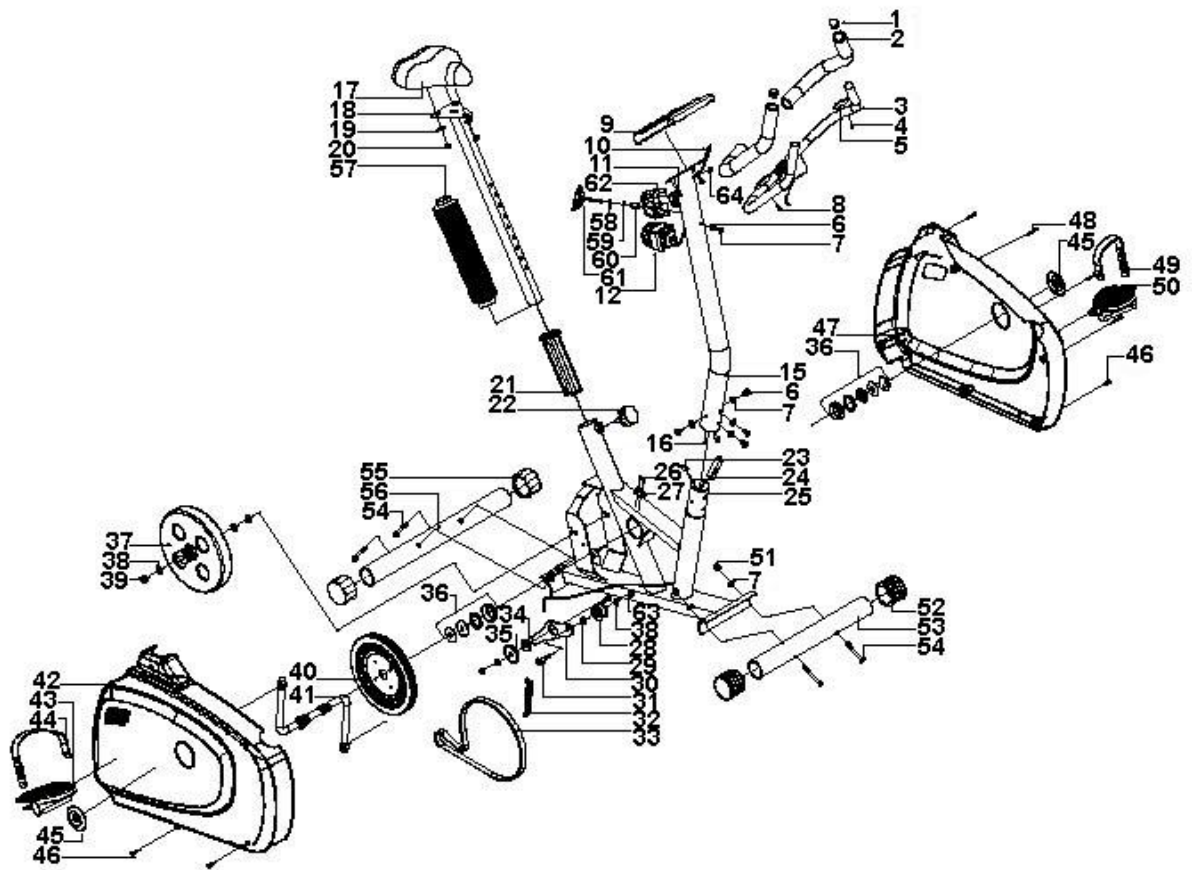
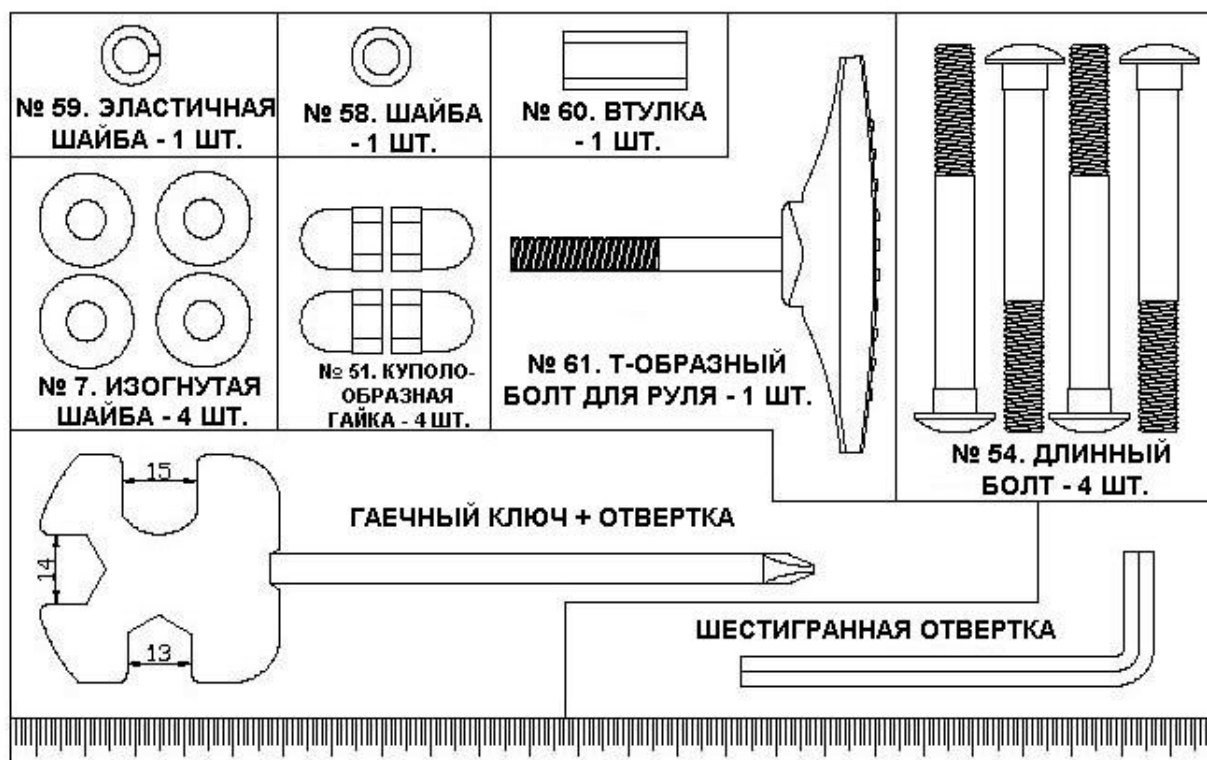
ПРИСОЕДИНИТЕ ПЕРЕДНИЙ И ЗАДНИЙ СТАБИЛИЗАТОРЫ (53/ 56) К ОСНОВНОМУ КОРПУСУ ТРЕНАЖЕРА И ЗАКРЕПИТЕ КОНСТРУКЦИЮ ПРИ ПОМОЩИ ЧЕТЫРЕХ ДЛИННЫХ БОЛТОВ (54), ЧЕТЫРЕХ ИЗОГНУТЫХ ШАЙБ (7) И ЧЕТЫРЕХ КУПОЛООБРАЗНЫХ ГАЕК (51).

ДИАГРАММА 1.

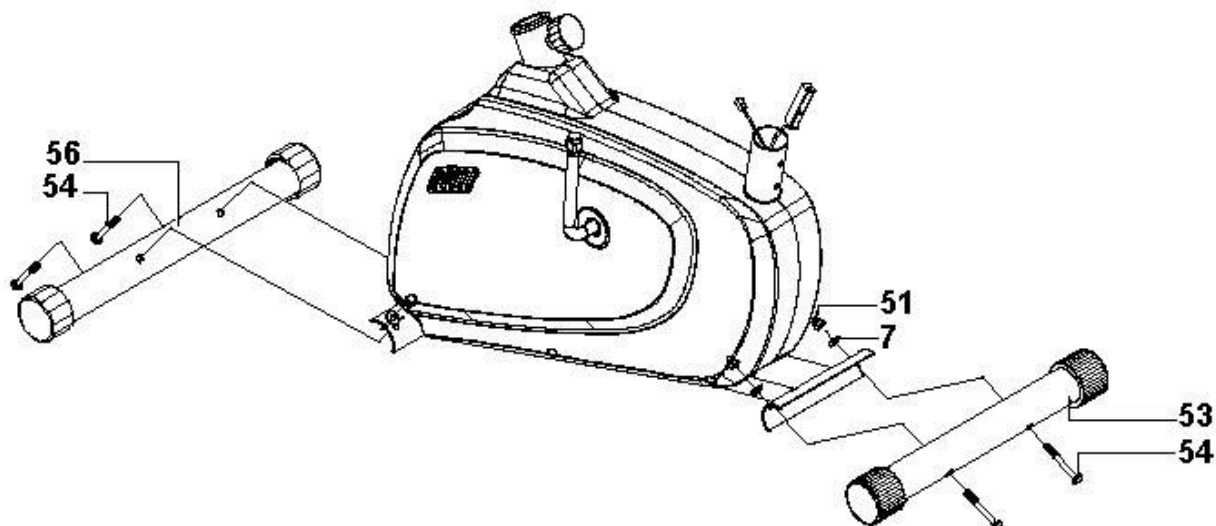

ШАГ 2.

АККУРАТНО ПРОТЯНИТЕ ВЕРХНИЙ ШНУР КОМПЬЮТЕРА (10) ЧЕРЕЗ РУЛЕВУЮ СТОЙКУ (15). ЗАТЕМ ВЫТАЩИТЕ КОНЕЦ НИЖНЕГО ШНУРА НАГРУЗКИ (24) ИЗ ОСНОВНОГО КОРПУСА ТРЕНАЖЕРА (25). ВСТАВЬТЕ МЕТАЛЛИЧЕСКИЙ КОНЕЦ ВЕРХНЕГО ШНУРА НАГРУЗКИ (16) В ПРУЖИНКУ НА КОНЦЕ НИЖНЕГО ШНУРА НАГРУЗКИ (24) (СМ. РИС. А). НАДАВИТЕ НА ПРУЖИНКУ И ПЛОТНО ПРОТОЛКНИТЕ ТУДА U-ОБРАЗНЫЙ КОНЕЦ ДЛЯ ЛУЧШЕЙ ФИКСАЦИИ. СОЕДИНИТЕ КОНЦЫ НИЖНЕГО И ВЕРХНЕГО ШНУРОВ КОМПЬЮТЕРА (23 И 10). ЗАТЕМ ВСТАВЬТЕ РУЛЕВУЮ СТОЙКУ (15) В ОСНОВНОЙ КОРПУС ТРЕНАЖЕРА (25), ЗАКРЕПИТЕ КОНСТРУКЦИЮ ПРИ ПОМОЩИ ЧЕТЫРЕХ ВИНТОВ (6) И ЧЕТЫРЕХ ИЗОГНУТЫХ ШАЙБ (7).

ДИАГРАММА 2.

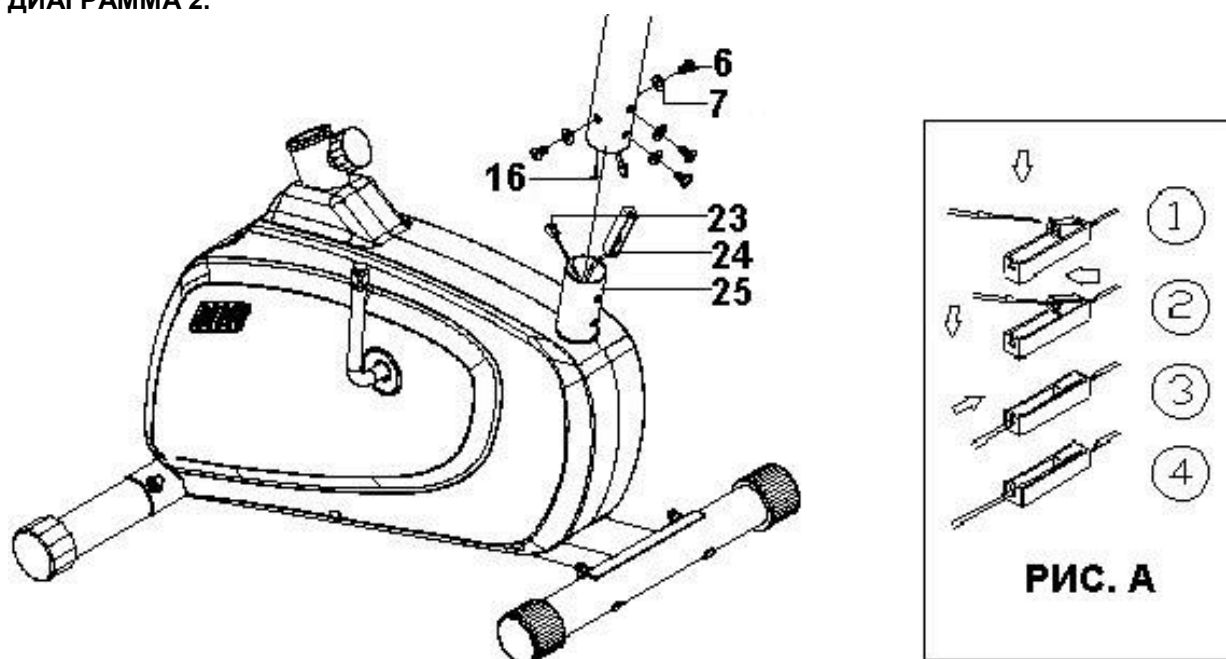

ШАГ 3.

ПРИСОЕДИНИТЕ РУЛЬ (3) К РУЛЕВОЙ СТОЙКЕ (15) ПРИ ПОМОЩИ Т-ОБРАЗНОГО БОЛТА (61), ЭЛАСТИЧНОЙ ШАЙБЫ (59), ШАЙБЫ (58) И ВТУЛКИ (60).

РАЗМЕСТИТЕ КОМПЬЮТЕР (9) НА КРОНШТЕЙНЕ И ЗАКРЕПИТЕ ЕГО ПРИ ПОМОЩИ ДВУХ ВИНТОВ (2). ЗАТЕМ ВСТАВЬТЕ ШНУР ПУЛЬСОМЕТРА (8) И ВЕРХНИЙ ШНУР КОМПЬЮТЕРА (10) В КОМПЬЮТЕР (9).

ДИАГРАММА 3.

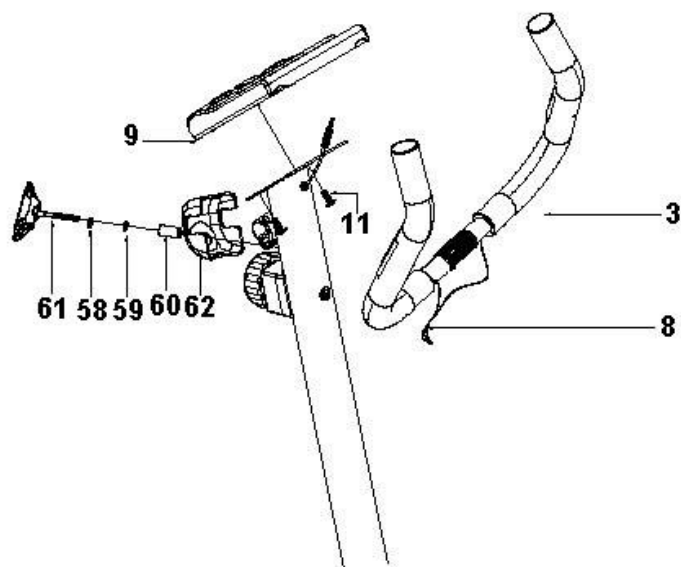

ШАГ 4.

ПРИСОЕДИНИТЕ СЕДЛО (17) К СЕДЕЛЬНОЙ СТОЙКЕ (18), ЗАКРЕПИТЕ КОНСТРУКЦИЮ ПРИ ПОМОЩИ ТРЕХ НЕЙЛОНОВЫХ ГАЕК (20) И ТРЕХ ШАЙБ (19). ВЫТАЩИТЕ РЕГУЛЯТОР ВЫСОТЫ СЕДЕЛЬНОЙ СТОЙКИ (22) ИЗ ОСНОВНОГО КОРПУСА ТРЕНАЖЕРА (25). НАДЕНЬТЕ ПЛАСТИКОВЫЙ КОЖУХ (57) НА СЕДЕЛЬНУЮ СТОЙКУ (18), ЗАТЕМ ВСТАВЬТЕ СЕДЕЛЬНУЮ СТОЙКУ В ЗАДНЕЕ ОТВЕРСТИЕ ОСНОВНОГО КОРПУСА ТРЕНАЖЕРА (25). ЗАКРЕПИТЕ КОНСТРУКЦИЮ ПРИ ПОМОЩИ РЕГУЛЯТОРА (22) НА НУЖНОЙ ВАМ ВЫСОТЕ.

ДИАГРАММА 4.

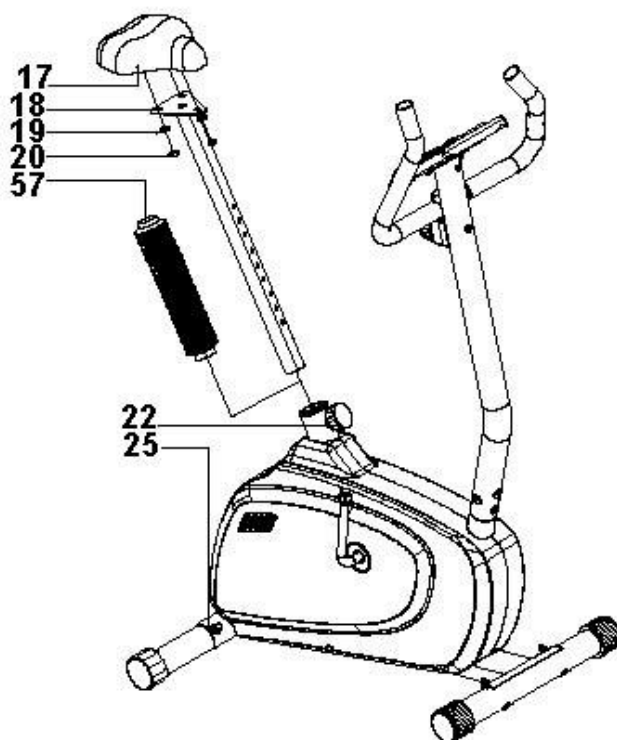

ШАГ 5.

ПРАВАЯ И ЛЕВАЯ ПЕДАЛИ (43 И 50) ИМЕЮТ МАРКИРОВКУ: НА ПРАВОЙ ПЕДАЛИ – “R”, А НА ЛЕВОЙ – “L”.

АККУРАТНО ПРИКРУТИТЕ ЛЕВУЮ ПЕДАЛЬ (50) С ЛЕВОЙ СТОРОНЫ ТРЕНАЖЕРА К ШАТУНУ. ПРИКРУЧИВАЙТЕ ПРОТИВ ЧАСОВОЙ СТРЕЛКИ.

АККУРАТНО ПРИКРУТИТЕ ПРАВУЮ ПЕДАЛЬ (43) С ПРАВОЙ СТОРОНЫ ТРЕНАЖЕРА К ШАТУНУ. ПРИКРУЧИВАЙТЕ ПО ЧАСОВОЙ СТРЕЛКЕ.

ДИАГРАММА 5.

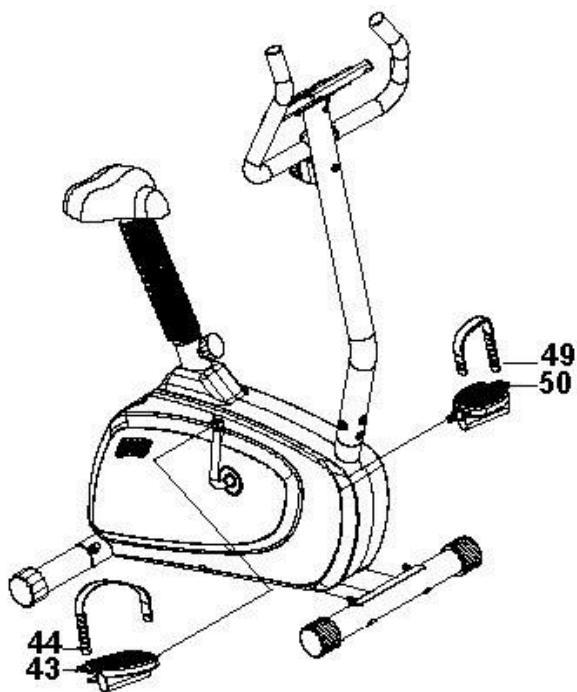

ШАГ 6.

ВАШ ТРЕНАЖЕР ПОЛНОСТЬЮ СОБРАН.

ДИАГРАММА 6.

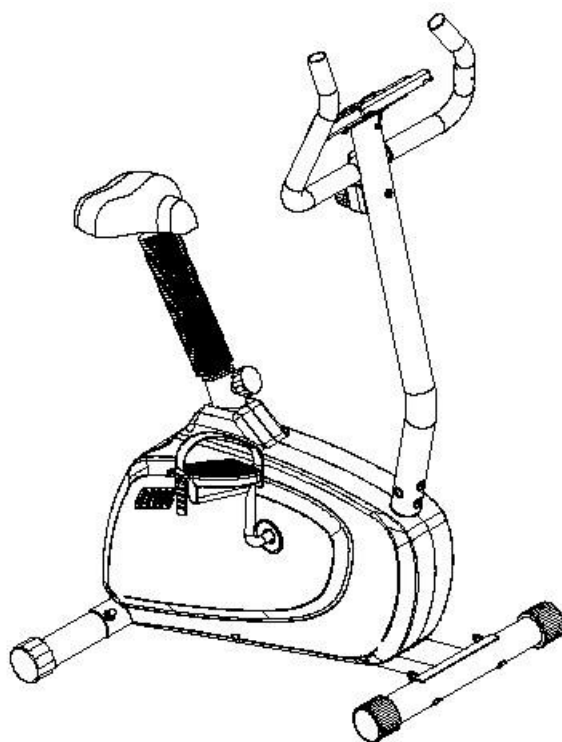

УХОД ЗА ТРЕНАЖЕРОМ.

1. РЕГУЛЯРНО ПРОВЕРЯЙТЕ ВСЕ СОСТАВНЫЕ ЧАСТИ ТРЕНАЖЕРА, ПОДКРУЧИВАЙТЕ ВИНТЫ И ГАЙКИ, ГДЕ ЭТО НЕОБХОДИМО.
2. ПРИ ЧИСТКЕ ТРЕНАЖЕРА ПОЛЬЗУЙТЕСЬ ТОЛЬКО МЯГКОЙ ТРЯПКОЙ И ЩАДЯЩИМИ ЧИСТЯЩИМИ СРЕДСТВАМИ.
3. ПРЕДОХРАНЯЙТЕ КОМПЬЮТЕР ОТ ПОВРЕЖДЕНИЙ.
4. СЛЕДИТЕ, ЧТОБЫ ЖИДКОСТЬ НЕ ПОПАДАЛА НА ТРЕНАЖЕР, ОСОБЕННО НА КОМПЬЮТЕР И АДАПТЕР.
5. ДЕРЖИТЕ КОМПЬЮТЕР ПОДАЛЬШЕ ОТ СОЛНЕЧНЫХ ЛУЧЕЙ.
6. ВСЕГДА ХРАНИТЕ ВЕЛОТРЕНАЖЕР В СУХОЙ И ТЕПЛОЙ КОМНАТЕ.

ИНСТРУКЦИЯ ПО ИСПОЛЬЗОВАНИЮ КОМПЬЮТЕРА.

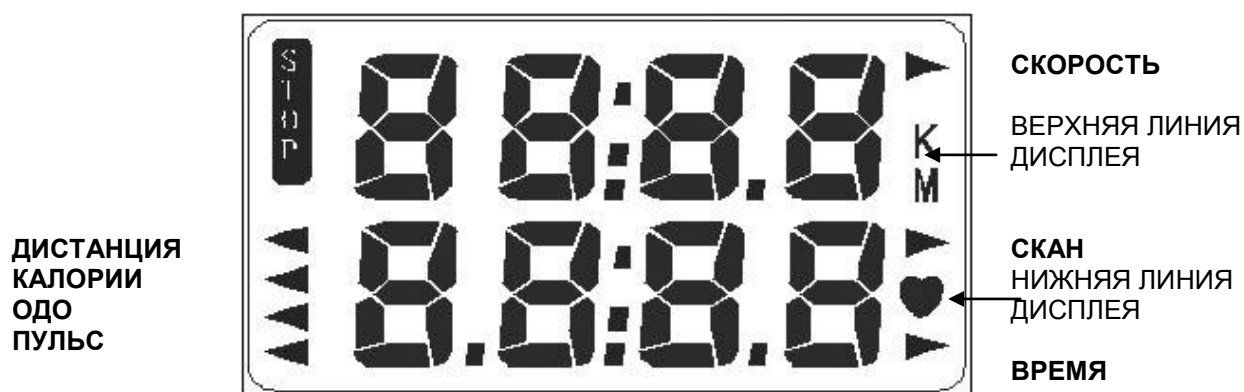

ФУНКЦИИ:

1. **СКОРОСТЬ (SPEED):** НА ДИСПЛЕЕ ПОЯВИТСЯ ЗНАЧЕНИЕ СКОРОСТИ ВО ВРЕМЯ ТРЕНИРОВКИ.
2. **ВРЕМЯ (TIME):** НА ДИСПЛЕЕ ПОЯВИТСЯ ЗНАЧЕНИЕ ВРЕМЕНИ, ПОТРАЧЕННОГО ЗА ТРЕНИРОВКУ. ОТСЧЕТ МОЖЕТ ИДТИ ВВЕРХ, ЕСЛИ ЗНАЧЕНИЕ ВРЕМЕНИ НЕ БЫЛО УСТАНОВЛЕНО ЗАРАНЕЕ ДО НАЧАЛА ТРЕНИРОВКИ, ЛИБО ВНИЗ, ЕСЛИ ЗНАЧЕНИЕ ВРЕМЕНИ БЫЛО УСТАНОВЛЕНО ЗАРАНЕЕ.
3. **ДИСТАНЦИЯ (ДИСТ) (DISTANCE):** НА ДИСПЛЕЕ ПОЯВИТСЯ ЗНАЧЕНИЕ ДИСТАНЦИИ, ПРОЙДЕННОЙ ЗА ТРЕНИРОВКУ. ОТСЧЕТ МОЖЕТ ИДТИ ВВЕРХ, ЕСЛИ ЗНАЧЕНИЕ ДИСТАНЦИИ НЕ БЫЛО УСТАНОВЛЕНО ЗАРАНЕЕ ДО НАЧАЛА ТРЕНИРОВКИ, ЛИБО ВНИЗ, ЕСЛИ ЗНАЧЕНИЕ ДИСТАНЦИИ БЫЛО УСТАНОВЛЕНО ЗАРАНЕЕ.
4. **КАЛОРИИ (CALORIES):** НА ДИСПЛЕЕ ПОЯВИТСЯ ЗНАЧЕНИЕ КАЛОРИЙ, ПОТРАЧЕННЫХ ЗА ТРЕНИРОВКУ. ОТСЧЕТ МОЖЕТ ИДТИ ВВЕРХ, ЕСЛИ ЗНАЧЕНИЕ КАЛОРИЙ НЕ БЫЛО УСТАНОВЛЕНО ЗАРАНЕЕ ДО НАЧАЛА ТРЕНИРОВКИ, ЛИБО ВНИЗ, ЕСЛИ ЗНАЧЕНИЕ КАЛОРИЙ БЫЛО УСТАНОВЛЕНО ЗАРАНЕЕ.
5. **ПУЛЬС (ОПЦИЯ) (PULSE):** НА ДИСПЛЕЕ ПОЯВИТСЯ ЗНАЧЕНИЕ ПУЛЬСА ВО ВРЕМЯ ТРЕНИРОВКИ. ДО НАЧАЛА ТРЕНИРОВКИ ВЫ МОЖЕТЕ УСТАНОВИТЬ ВЕРХнюю ГРАНИЦУ ПУЛЬСА, КОГДА ВАШ ПУЛЬС ДОСТИГНЕТ УСТАНОВЛЕННОГО ЗНАЧЕНИЯ, КОМПЬЮТЕР ПРЕДУПРЕДИТ ВАС ЗВУКОВОМ СИГНАЛОМ.
6. **СКАН (SCAN):** НАЖИМАЙТЕ НА КНОПКУ «ВИД» ДО ТЕХ ПОР, ПОКА НА ДИСПЛЕ НЕ ПОЯВИТСЯ УКАЗАТЕЛЬ «СКАН». НА ДИСПЛЕЕ БУДУТ ОТОБРАЖАТЬСЯ ЗНАЧЕНИЯ ВСЕХ ФУНКЦИЙ В ОПРЕДЕЛЕННОЙ ПОСЛЕДОВАТЕЛЬНОСТИ, ОДНО ЗНАЧЕНИЕ БУДЕТ СМЕНЯТЬ ДРУГОЕ КАЖДЫЕ 6 СЕКУНД.
7. **ОДОМЕТР (ОДО) (ODO):** НА ДИСПЛЕЕ ОТОБРАЖАЕТСЯ ДИСТАНЦИЯ, ПРОЙДЕННАЯ ВАМИ ЗА ВСЕ ТРЕНИРОВКИ. ЗНАЧЕНИЕ ФУНКЦИИ ОДОМЕТР ОБНУЛИТСЯ ПРИ ЗАМЕНЕ БАТАРЕЕК.
8. **СТОП (STOP):** ПРИ ОСТАНОВКЕ ТРЕНИРОВКИ В ЛЕВОМ ВЕРХНЕМ УГЛУ МОНИТОРА ПОЯВИТСЯ ОБОЗНАЧЕНИЕ «СТОП» (STOP).

ФУНКЦИОНАЛЬНЫЕ КНОПКИ:

1. **ВИД (MODE):** НАЖМИТЕ НА ЭТУ КНОПКУ ДЛЯ ВЫБОРА ФУНКЦИИ. ВЫБРАННОЕ ВАМИ ЗНАЧЕНИЕ ФУНКЦИИ ОТОБРАЗИТСЯ НА ОСНОВНОМ ДИСПЛЕЕ. НАЖМИТЕ НА ЭТУ КНОПКУ И УДЕРЖИВАЙТЕ ЕЕ НАЖАТОЙ В ТЕЧЕНИЕ 2 СЕКУНД ДЛЯ ПОЛНОГО СБРОСА ЗНАЧЕНИЙ ФУНКЦИЙ.
2. **ВВОД (ОПЦИЯ) (SET):** НАЖМИТЕ НА ЭТУ КНОПКУ ДЛЯ УСТАНОВКИ НУЖНОГО ВАМ ЗНАЧЕНИЯ ФУНКЦИИ.
3. **СБРОС (ОПЦИЯ) (RESET):** НАЖМИТЕ НА ЭТУ КНОПКУ ДЛЯ СБРОСА ЗНАЧЕНИЯ ФУНКЦИИ ДО НУЛЯ. НАЖМИТЕ НА ЭТУ КНОПКУ И УДЕРЖИВАЙТЕ ЕЕ НАЖАТОЙ В ТЕЧЕНИЕ 2 СЕКУНД ДЛЯ СБРОСА ЗНАЧЕНИЙ ВСЕХ ФУНКЦИЙ ДО НУЛЯ, ИСКЛЮЧАЯ ЗНАЧЕНИЕ ФУНКЦИИ ОДОМЕТР.

ПРИМЕЧАНИЕ:

1. МОНИТОР КОМПЬЮТЕРА АВТОМАТИЧЕСКИ ОТКЛЮЧИТСЯ, ЕСЛИ КОМПЬЮТЕР НЕ ПОЛУЧАЕТ НИКАКИХ СИГНАЛОВ В ТЕЧЕНИЕ 4 МИНУТ.
2. МОНИТОР АВТОМАТИЧЕСКИ ВКЛЮЧИТСЯ, ЕСЛИ ВЫ НАЖМЕТЕ НА ЛЮБУЮ КНОПКУ ИЛИ НАЧНЕТЕ КРУТИТЬ ПЕДАЛИ.
3. ЕСЛИ ДАННЫЕ НА МОНИТОРЕ ВИДНЫ ПЛОХО, ВЫТАЩИТЕ БАТАРЕЙКИ ИЗ КОМПЬЮТЕРА, ПОДОЖДИТЕ НЕМНОГО, А ЗАТЕМ ВСТАВЬТЕ ИХ ОБРАТНО.
4. ЕСЛИ ПОСЛЕ НАЧАЛА ТРЕНИРОВКИ НА ДИСПЛЕЕ НЕ ПОЯВИЛОСЬ ИЗОБРАЖЕНИЕ, ПРОВЕРЬТЕ, ПРАВИЛЬНО ЛИ ВЫ ПРИСОЕДИНИЛИ ШНУРЫ К КОМПЬЮТЕРУ. ВЫТАЩИТЕ ШНУРЫ ИЗ КОМПЬЮТЕРА И ПРИСОЕДИНИТЕ ИХ ЕЩЕ РАЗ.
5. ЕСЛИ ПРИ ИСПОЛЬЗОВАНИИ ФУНКЦИИ ПУЛЬСА НА ДИСПЛЕЕ НЕ ПОЯВИЛОСЬ ЗНАЧЕНИЕ, ПРОВЕРЬТЕ, ПРАВИЛЬНО ЛИ БЫЛО ПРОВЕДЕНО ИЗМЕРЕНИЕ. ВО ВРЕМЯ ИЗМЕРЕНИЯ ПУЛЬСА ДОДОНИ ОБЕИХ РУК ДОЛЖНЫ ПЛОТНО ПРИЛЕГАТЬ К ДАТЧИКАМ ПУЛЬСОМЕТРА.